

Gniazda i akcesoria

GZ2

Do R2M

Z zaciskami śrubowymi
Montaż na szynie 35 mm
wg EN 50022 lub na płycie
63,2 x 17 x 25 mm
7 A, 250 V AC

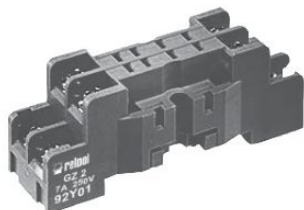

Schemat połączeń

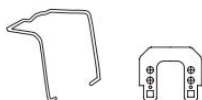
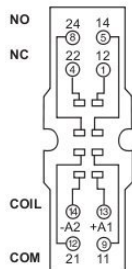

Akcesoria

GZ2 1060

GZ2 1111

Wymiary

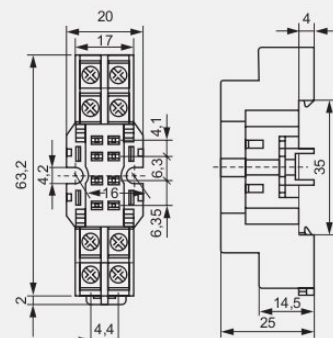

S2M

Do R2M

Do obwodów drukowanych
29,6 x 14 x 10,5 mm
5 A, 250 V AC

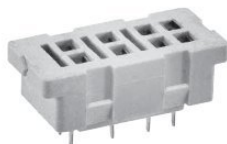

Rozstaw otworów w obwodzie drukowanym

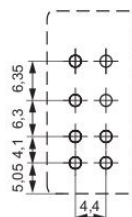

Akcesoria

G4 1050

G2M 1020

Wymiary

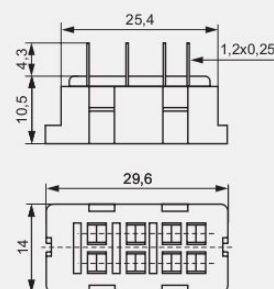

G2M

Do R2M

Do lutowania
40,5 x 14 x 10,5 mm
5 A, 250 V AC

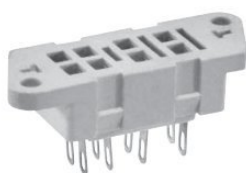

Akcesoria

G4 1050

G2M 1020

Wymiary

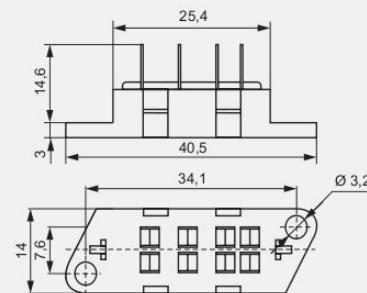

PZ8 □

Do R15 2P

Z zaciskami śrubowymi
Montaż na szynie 35 mm
wg EN 50022 lub na płycie
68,2 x 38 x 24,2 mm
10 A, 250 V AC

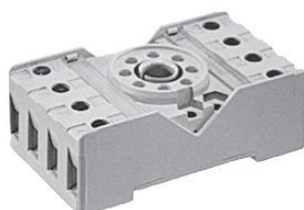

Schemat połączeń

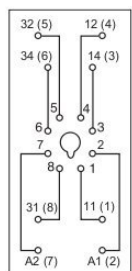

Akcesoria

PZ11 0031

Wymiary

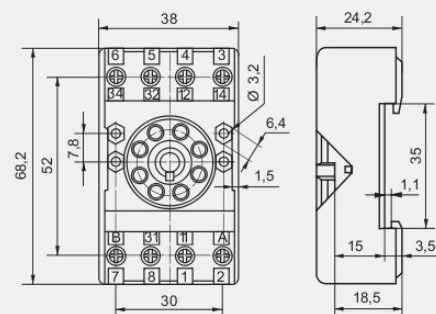

□ Spełniają wymagania morskie - certyfikat Lloyd's Register (LR)